

15.11.2022

## D E C I Z I E

mun. Orhei  
мун. Орхейnr. 10.14.8**Cu privire la vânzarea terenului  
afert bunului imobil**

În temeiul art.10, art.18-126 ale Codului Administrativ nr.116 din 19.07.2018; art.308, art.446, art.447, art.465, art.509, art.510 ale Codului Civil nr.1107 din 06.06.2002; Legea nr.239 din 13.11.2008 privind transparența în procesul decizional; art.14 alin.(2), alin.(3), art.40 alin.(2) lit.a) ale Legii privind administrația publică locală nr. 436-XVI din 28.12.2006; art.4 alin.9, art. 9 ale Legii privind prețul normativ și modul de vânzare-cumpărare a pământului nr. 1308-XIII din 25.07.1997; art.4 al Legii privind descentralizarea administrativă nr. 435 din 28.12.2006; art.28 alin.(1), lit.a), lit.b) ale Legii cadastrului bunurilor imobile nr.1543 din 25.02.1998; Regulamentul cu privire la vânzarea-cumpărarea terenurilor aferente obiectelor privatizate sau care se privatizează și întreprinderilor private, aprobat prin Hotărârea Guvernului Republicii Moldova nr.1428 din 16.12.2008, luând în considerație cererea cet. [REDACTED] cu domiciliul în mun. Orhei, str. [REDACTED] cu nr.02/1-19-3268 din 27.09.2022 privind vânzarea-cumpărarea terenului aferent obiectului privat, luând în considerație Extrasul din Registrul bunurilor imobile pentru efectuarea tranzacțiilor 6401/22/28360 din 04.10.2022 și Raportul de evaluare nr. 0371139 din 11.10.2022, examinând nota informativă prezentată,

## CONSILIUL MUNICIPAL ORHEI D E C I D E:

1. Se vinde cet. [REDACTED] terenul aferent construcțiilor, cu destinația pentru construcții, numărul cadastral [REDACTED], situat în mun. Orhei, str. [REDACTED] cu suprafața totală de 0,0636 ha, conform planului cadastral din 23.09.2022, (anexa 1).

2. Se aprobă prețul de vânzare-cumpărare a terenului aferent construcțiilor, numărul cadastral [REDACTED] conform borderoului de calcul în mărime de 40560,00 (patruzeci mii cinci sute șazeci) lei, reieșind din raportul de evaluare nr.0371139 din 11.10.2022, cu achitarea prețului în rate după cum urmează: la încheierea contractului de vânzare-cumpărare în rate beneficiarul să achite 50 % din prețul de vânzare-cumpărare, iar restul plății se va achita până la 01.06.2023, mijloacele fiind transferate în adresa Primăriei municipiului Orhei, c/f 1007601008007, Codul IBAN: [REDACTED], banca - Ministerul Finanțelor, Trezoreria Regională Centru Orhei, cont bancar TREZMD2X, (anexa 2) .

3. Se obligă cet. [REDACTED]

- să încheie cu autoritatea executivă a Consiliului municipal Orhei, contractul de vânzare-cumpărare a terenului aferent construcțiilor private și să-l autentifice notarial în strictă conformitate cu anexa nr. 3 la Regulamentul cu privire la vânzarea-cumpărarea și locațiunea/arenda terenurilor aferente, aprobat prin Hotărârea Guvernului nr.1428 din 16.12.2008;

- să achite, până la încheierea contractului de vânzare/cumpărare, plata pentru folosința terenului în mărime de 27524 (douăzeci și șapte mii cinci sute douăzeci și patru ) lei cu achitarea prețului la o plată unică, mijloacele fiind transferate în adresa Primăriei municipiului Orhei, c/f 1007601008007, Codul IBAN: [REDACTED] banca-Ministerul Finanțelor, Trezoreria Regională Centru Orhei, cont bancar TREZMD2X, Arenda/folosința terenurilor cu altă destinație decât cea agricolă încasată la bugetul local de nivelul I;

- să achite plata pentru folosința terenului proprietate publică, conform borderoului de calcul elaborat de autoritatea executivă, pentru perioada cuprinsă între data adoptării de către consiliul local a deciziei corespunzătoare și cea a încheierii contractului de vânzare -cumpărare.

4. Se impun pentru cumpărător următoarele restricții la folosirea terenului:

- să asigure respectarea strictă a normelor sanitare, antiincendiere și urbanistice;
- să nu admită schimbarea destinației terenului și edificarea oricăror construcții în lipsa autorizației respective a Primăriei municipiului Orhei;
- să asigure achitarea impozitului funciar, conform legislației în vigoare;
- să păstreze bornele de hotar;
- să respecte dreptul altor deținători de terenuri;
- să înregistreze contractul de vânzare-cumpărare autentificat notarial la Serviciul Cadastral Teritorial Orhei.

5. Se împuternicește primarul municipiului Orhei să semneze contractul de vânzare-cumpărare a terenului aferent construcțiilor private solicitat.

6. Prezenta decizie servește drept temei pentru înregistrarea și/sau modificarea înscrierilor în Registrul bunurilor imobile a ÎP."Agenția Servicii Publice", Serviciul Cadastral Teritorial Orhei.

7. Prezenta decizie se comunică, cet. [REDACTED] intră în vigoare la data includerii acesteia în Registrul de stat al actelor locale și poate fi atacată la Judecătoria mun. Orhei (sediul mun. Orhei, str. Vasile Mahu 135) în termen de 30 zile din data comunicării beneficiarilor în conformitate cu prevederile Codului Administrativ nr.116 din 19.07.2018.

8. Se pune în sarcina beneficiarului acoperirea cheltuielilor pentru raportul de evaluare, cheltuielilor notariale și înregistrarea bunului imobil la ÎP "Agenția Servicii Publice", Serviciul cadastral teritorial Orhei.

9. Controlul asupra executării prezentei decizii revine primarului municipiului Orhei dlui Pavel VEREJANU.

Președintele ședinței

Semnat la data de 18.11. 2022

Contrasemnat: Secretar al Consiliului municipal Orhei



  
Boris DARIEV

  
Grigore MÎRA

# PLANUL CADASTRAL



Anexa nr. 1 la decizia  
 Consiliului municipal Orhei  
 nr. 10.14.8 din 15.11.2021

Numărul cadastral \_\_\_\_\_

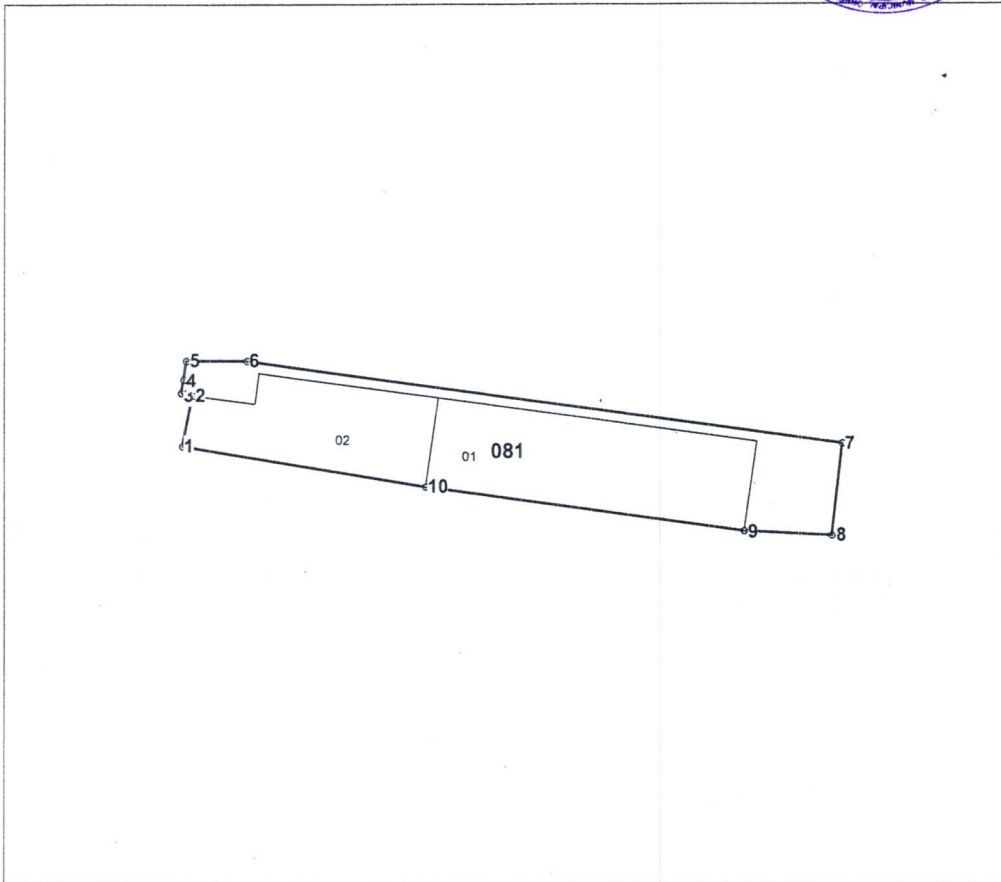

Amplasamentul bunului



081 - numărul cadastral al terenului  
 01 - numărul cadastral al clădirii

## Caracteristicile tehnice ale bunului imobil

Numar_cadastral	Tipul_bunului	Suprafata	Destinatia	Mod_de_folosinta	Mentiuni
_____	Teren	0.0636 ha	Pentru construcții	Pentru construcții	
_____	Construcție	287.1 m.p.		depozit	
_____	Construcție	148.2 m.p.		bloc administrativ	



SECRETAR AL CONSILIULUI mun. ORHEI  
 COPIA CORESPUNDE ORIGINALULUI  
**MIRA GRIGORE**  
 07. NOV. 2022  
 20 \_\_\_\_\_ Semnătura

## Catalogul de coordonate

Numărul cadastral: XXXXXXXXXX

### Parametri hotarului

Hotar	Distanta	Tipul_hotar
1-2	5,20	general
2-3	1,12	general
3-4	1,38	general
4-5	1,82	general
5-6	6,11	general
6-7	59,60	general
7-8	9,18	general
8-9	8,80	general
9-10	31,90	general
10-1	24,49	general

### Mențiuni:

*Coordonat în sensul proiectului  
de semare prin separate*



<b>Agentia Servicii Publice</b>		
<b>SCT Orhei</b>		
<b>r-nul Orhei, mun. Orhei, str. <span style="background-color: black; color: black;">XXXXXXXXXX</span></b>		
Conducător / Verificat	 <small>(semnătură, ștampilă)</small>	<b>Stăvilă N</b> <small>(numele, prenumele)</small>
Executant	 <small>(semnătură)</small>	<b>Olaru L</b> <small>(numele, prenumele)</small>
Data elaborării: <b>23/09/2022</b> <small>(data inspecției în teren)</small>	Sistem de coordonate: <b>MoldRef99</b>	Scara: <b>1:750</b>



Anexa nr. 2 la decizia  
Consiliului municipal Orhei  
nr. 10.14.8 din 15.11.2022

**BORDEROUL**  
*de calcul a prețului de vânzare-cumpărare a terenului aferent*

12 octombrie 2022

mun.Orhei

1.Borderoul este întocmit la cererea cet. [redacted] cu domiciliul în mun. Orhei, str. [redacted]

2.Adresa conferită terenului aferent obiectului privat situat în mun.Orhei, str. [redacted] cu adiacenții: 1-2 Primăria Orhei; 2-8 număr cadastral 057, 8-11 număr cadastral 005, 11-13 Primăria Orhei, 13-14 număr cadastral 004, 14-19 număr cadastral 003, 002, 001, 027, 19-31 număr cadastral 068; 31-34 Primăria Orhei, 34-37 număr cadastral 074, 37-38 număr cadastral 073, 38-40 număr cadastral 054, 40-1 Primăria Orhei, **număr cadastral [redacted]**

3.Suprafața terenului stabilită în urma măsurărilor geodezice precise în baza planului cadastral din 23.09.2022, elaborat la scara 1:750, constituie **0,0636 (zero întreg șase sute treizeci și șase zecimi de miimi) ha.**

4.Fertilitatea terenului stabilită pentru terenul aferent obiectului privat, situat în mun. Orhei, str. Dorobanți 82, constituie **65 (șaizeci și cinci) grade.**

5.Tariful stabilit pentru o unitate grad/ha în anexa la Legea privind prețul normativ și modul de vânzare-cumpărare a pământului, constituie **36169,48 (treizeci și șase mii o sută șizeci și nouă întreg și patruzeci și opt) lei / ha.**

6.Prețul terenului aferent obiectului privat conform raportului de evaluare nr. 0371139 din 11.10.2022 constituie **169000,00 (o sută șizeci și nouă mii) lei.**

7.Coefficientul aplicat la valoarea de piață în funcție de amplasarea și amenajarea ingierească a terenului aferent este de **1,20 (unu întreg douăzeci).**

8.Conform Legii privind prețul normativ și modul de vânzare-cumpărare a pământului nr.210-XVI din 17.10.2008 la calcularea prețului normativ al terenului aferent se aplică coeficientul **0,20 (zero întreg douăzeci sutimi).**

9.Prețul de vânzare al terenului (p.6 x p.7 x p.8) constituie **40560,00 (patruzeci mii cinci sute șizeci) lei.**

**Liter A, Masiv 203, Partea centrală 1,20**

Primar mun.Orhei



Pavel VEREJANU

Secretar al Consiliului municipal Orhei

Grigore MÎRA

